

HYGRASREG® AFTF-35

D Bedienungs- und Montageanleitung

Betauungsgeschützter Aufputz-Feuchte- und Temperaturfühler für „Hochfeuchte“, kalibrierfähig, mit Mehrbereichumschaltung, mit aktivem und schaltenden Ausgang

GB USA Operating Instructions, Mounting & Installation

Condensation-protected on-wall humidity and temperature sensor for "high humidity", calibratable, with multi-range switching, with active and switching output

F Notice d'instruction

Sonde de température et d'humidité en saillie protégée contre la condensation pour « humidité élevée », étalonnable, avec commutation multi-gamme, avec sortie active et en tout ou rien

RU Руководство по монтажу и обслуживанию

Защищенный от образования конденсата датчик влажности и температуры для открытой установки и высокой влажности, калибруемый, с переключением между несколькими диапазонами, с активным и релейным выходом



S+S REGELTECHNIK GMBH
THURN-UND-TAXIS-STR. 22
90411 NÜRNBERG / GERMANY
FON +49 (0) 911 / 519 47-0
mail@SplusS.de
www.SplusS.de



CARTONS
ET EMBALLAGE
PAPIER À TRIER

HYGRASREG® AFTF-35

S+S REGELTECHNIK

Maßzeichnung
Dimensional drawing
Plan coté
Габаритный чертёж
[mm]

AFTF-35

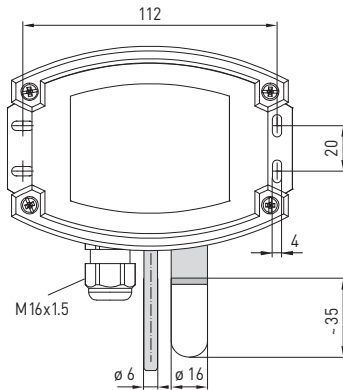
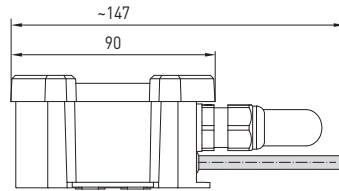
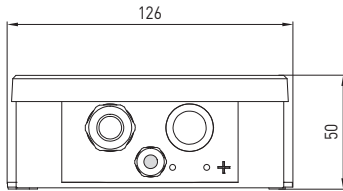

SF-K

Kunststoff-Sinterfilter (Standard)
Plastic sinter filter (standard)
Filtre fritté en matière synthétique (standard)
Пластиковым спеченным фильтром
(стандартное исполнение)



SF-M

Metall-Sinterfilter (optional)
Metal sinter filter (optional)
Filtre fritté en métal (en option)
Металлокерамический фильтр (опция)



Betauungsgeschützter Aufputzfühler **HYGRASREG® AFTF-35** mit aktivem und schaltendem Ausgang, Gehäuse aus schlagfestem Kunststoff mit Schnellverschlusschrauben, Kabelverschraubung, Kunststoff-Sinterfilter (austauschbar), wahlweise mit/ohne Display, zur Erfassung der relativen Feuchte (0...100% RH) und der Temperatur (4 umschaltbare Messbereiche, max. 0...+100 °C) sowie zur Ermittlung diverser Kenngrößen der Feuchtemesstechnik. Der Messumformer wandelt die Messgrößen in ein Normsignal von 0 -10 V oder 4...20 mA.

Das Gerät ist speziell für den Einsatz im **Hochfeuchtebereich** (95...99% RH) konzipiert. Es wird ein langzeitstabiler, **digitaler Feuchte- und Temperatursensor** verwendet. Durch Übertemperatur wird die Betauung des Feuchtesensors verhindert bzw. erschwert. Mit Hilfe eines zweiten, separaten Temperaturmisselements wird die tatsächliche relative Feuchte der Umgebungsluft ermittelt. Aus diesen Messgrößen werden intern folgende Kenngrößen berechnet, die über den Ausgang **OUT3** abrufbar sind: absolute Feuchte, Mischungsverhältnis, Taupunkt und Feuchtkugeltemperatur (über DIP-Schalter umstellbar).

Der Fühler findet Einsatz in der Medizintechnik, Kältetechnik, Regeltechnik, Klima- und Reinraumtechnik.

Der Fühler ist werkseitig kalibriert, eine umgebungsbedingte Feinjustierung durch den Fachmann ist möglich.

TECHNISCHE DATEN	
Spannungsversorgung:	24 V AC/DC (± 10 %)
Bürde:	> 100 kOhm bei U-Variante; 100...500 Ohm bei I-Variante
Leistungsaufnahme:	typisch < 6 W bei 24 V DC, Peakstrom 200 mA
Messgrößen:	relative Feuchte [% RH], Temperatur [°C]
Kenngrößen:	absolute Feuchte [g/m ³], Mischungsverhältnis [g/kg], Taupunkt [°C], Feuchtkugeltemperatur [°C]
Ausgänge:	3 aktive Ausgänge (0-10V oder 4...20 mA) 1 Wechsler
Sensor:	digitaler Feuchtesensor mit integriertem Temperatursensor , kleine Hysterese, hohe Langzeitstabilität, mit Kondensationsschutz durch Heizfunktion (plus ein zweites, separates Temperaturmisselement)
Sensorschutz:	Kunststoff-Sinterfilter , Ø 16 mm, L = 35 mm, austauschbar (optional Metall-Sinterfilter , Ø 16 mm, L = 32 mm)
FEUCHTE	
Messbereich Feuchte:	0...100% RH
Genauigkeit Feuchte:	typisch ± 3,0 % (30...70 % RH) bei +25 °C, sonst ± 3,5 % (Abweichung der alternativen Kenngrößen ergeben sich aus den Abweichungen von Feuchte und Temperatur.)
Ausgang Feuchte:	0 -10 V bei U-Variante; 4...20 mA bei I-Variante
TEMPERATUR	
Messbereich Temperatur:	Mehrbereichsumschaltung mit 4 umschaltbaren Messbereichen (siehe Tabelle) 0...+50 °C (default); -20...+50 °C; -20...+80 °C; 0...+100 °C
Genauigkeit Temperatur:	typisch ± 0,5 K bei +25 °C
Ausgang Temperatur:	0 -10 V bei U-Variante; 4...20 mA bei I-Variante
Langzeitstabilität:	± 1 % pro Jahr
Ansprechzeit (t90):	< 60 s
Einlaufzeit:	< 10 min
elektrischer Anschluss:	0,14 - 1,5 mm ² , über Schraubklemmen
Kabelanschluss:	Kabelverschraubung aus Kunststoff (M 16 x 1,5; mit Zugentlastung, auswechselbar, max. Innendurchmesser 10,4 mm)
Gehäuse:	Kunststoff, UV-beständig, Werkstoff Polyamid, 30 % glaskugelverstärkt, mit Schnellverschlusschrauben (Schlitz / Kreuzschlitz-Kombination), Farbe Verkehrsweiß (ähnlich RAL 9016), Deckel für Display ist transparent!
Abmessungen Gehäuse:	126 x 90 x 50 mm (Tyr2)
Schutzrohr:	aus Edelstahl V2A (1.4301), Ø 16 mm, NL = 55 mm (kombiniertes Feuchte- und Temperaturmisselement) und aus Edelstahl V4A (1.4571), Ø 6 mm, NL = 65 mm (zweites, separates Temperaturmisselement)
Prozessanschluss:	mittels Schrauben
Umgebungstemperatur:	Lagerung -20...+50 °C; Betrieb -20...+50 °C
zulässige Luftfeuchte:	< 99 % RH, nicht kondensierende, schadstofffreie Luft
Schutzklasse:	III (nach EN 60 730)
Schutzart:	IP65 (nach EN 60 529) Gehäuse, Sensorik IP20
Normen:	CE-Konformität nach EMV-Richtlinie 2014 / 30 / EU
Optional:	Display mit Beleuchtung , dreizeilig, Ausschnitt ca. 70 x 40 mm (B x H), zur Anzeige der IST-Feuchte und IST-Temperatur oder/und wählbaren Kenngrößen

Fortsetzung siehe nächste Seite!

TECHNISCHE DATEN

(Fortsetzung)

FUNKTION

Durch eine stetige Übertemperatur des Feuchtesensors wird dessen Betauen maßgeblich erschwert bzw. im Rahmen der Systemgrenzen verhindert. Es wird eine schnellere Reaktionsgeschwindigkeit bei Feuchteschwankungen, auch im Bereich oberhalb von 95% RH erreicht. Der Sensor (kombiniertes Feuchte- und Temperaturmesselement) wird ca. 3K über die Umgebungstemperatur aufgeheizt. Aus der gemessenen relativen Feuchte bei Übertemperatur, der Chiptemperatur des Sensors und der Umgebungstemperatur (über ein zweites, separates Temperaturmesselement) wird die tatsächliche relative Feuchte ermittelt.

ZUBEHÖR

siehe Tabelle

Typ/ WGD1	Messbereich Feuchte	Temperatur	Ausgang aktiv	Ausgang schaltend	Display	Art.-Nr.
						I-Variante
AFTF-35-I						
AFTF-35-I/W	0...100%RH 0...20 g/m ³ (A) 0...25 g/m ³ (A) 0...20 g/kg (R) 0...25 g/kg (R) 0...+50 °C (D) -20...+50 °C (D) -30...+30 °C (W) -20...+50 °C (W)	0...+50 °C -20...+50 °C -20...+80 °C 0...+100 °C	3x 4...20 mA	1x Wechsler		1201-714B-1000-000
AFTF-35-I/W LCD	(wie oben)	(wie oben)	3x 4...20 mA	1x Wechsler	■	1201-714B-1200-000
						U-Variante
AFTF-35-U						
AFTF-35-U/W	(wie oben)	(wie oben)	3x 0-10V	1x Wechsler		1201-714A-1000-000
AFTF-35-U/W LCD	(wie oben)	(wie oben)	3x 0-10V	1x Wechsler	■	1201-714A-1200-000
Hinweis	Aus den Messgrößen werden intern alternative Kenngrößen berechnet, die über den aktiven Ausgang OUT3 abrufbar sind: absolute Feuchte, Mischungsverhältnis, Taupunkt und Feuchtkugeltemperatur (über DIP-Schalter umstellbar)					
						ZUBEHÖR
SF-M	Metall-Sinterfilter , Ø 16 mm, L = 32mm, austauschbar, aus Edelstahl V4A (1.4404)					7000-0050-2200-100
WS-03	Wetter- und Sonnenschutz , 200 x 180 x 150 mm, aus Edelstahl V2A (1.4301)					7100-0040-6000-000

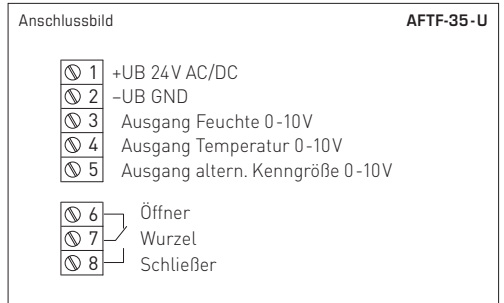
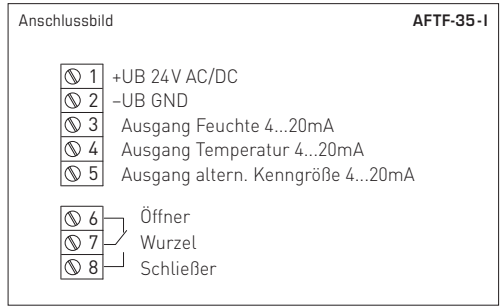
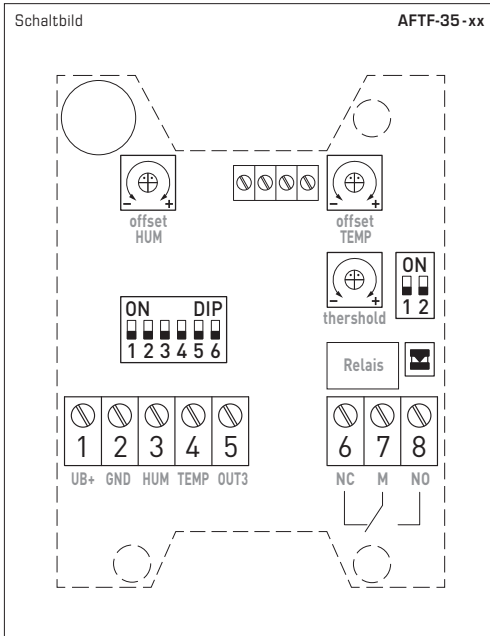

Messbereiche Temperatur	DIP 1	DIP 2
0...+50 °C (default)	OFF	OFF
-20...+50 °C	ON	OFF
-20...+80 °C	OFF	ON
0...+100 °C	ON	ON

Messbereiche alternative Kenngrößen	DIP 3	DIP 4	DIP 5
(A) 0...20 g/m ³ (default)	OFF	OFF	OFF
(A) 0...25 g/m ³	ON	OFF	OFF
(R) 0...20 g/kg	OFF	ON	OFF
(R) 0...25 g/kg	ON	ON	OFF
(D) 0...+50 °C	OFF	OFF	ON
(D) -20...+50 °C	ON	OFF	ON
(W) -30...+30 °C	OFF	ON	ON
(W) -20...+50 °C	ON	ON	ON

(A) = absolute Feuchte [g/m³]
 (R) = Mischungsverhältnis [g/kg]
 (D) = Taupunkt [°C]
 (W) = Feuchtkugeltemperatur [°C]

Hinweis: Nur für werkseitigen Service, muss im Betrieb auf "OFF" gestellt sein!	DIP 6
Betrieb (default)	OFF



Zuordnung Relaisfunktion	DIP 1	DIP 2
inaktiv (default)	OFF	OFF
Feuchte	ON	OFF
Temperatur	OFF	ON
alternative Kenngrößen	ON	ON

D Montage und Inbetriebnahme

VERSORGUNGSSPANNUNG:

Als Verpolungsschutz der Betriebsspannung ist bei dieser Gerätevariante eine Einweggleichrichtung bzw. Verpolungsschutzdiode integriert. Diese interne Einweggleichrichtung erlaubt auch den Betrieb mit AC-Versorgungsspannung.

Das Ausgangssignal ist mit einem Messgerät abzugreifen. Hierbei wird das Ausgangssignal gegen das Nullpotential (0V) der Eingangsspannung gemessen!

Wird dieses Gerät mit **DC-Versorgungsspannung** betrieben, ist der Betriebsspannungseingang UB+ für 15...36V DC-Einspeisung und UB- bzw. GND als Masseleitung zu verwenden!

Werden mehrere Geräte von einer 24V **AC-Spannung** versorgt, ist darauf zu achten, dass alle „positiven“ Betriebsspannungseingänge (+) der Feldgeräte miteinander verbunden sind, sowie alle „negativen“ Betriebsspannungseingänge (-) = Bezugspotential miteinander verbunden sind (phasengleicher Anschluss der Feldgeräte). Alle Feldgeräteausgänge müssen auf das gleiche Potential bezogen werden!

Bei Verpolung der Versorgungsspannung an einem der Feldgeräte würde über dieses ein Kurzschluss der Versorgungsspannung erzeugt. Der somit über dieses Feldgerät fließende Kurzschlussstrom kann zur Beschädigung dieses Gerätes führen.

Achten Sie daher auf die korrekte Verdrahtung!

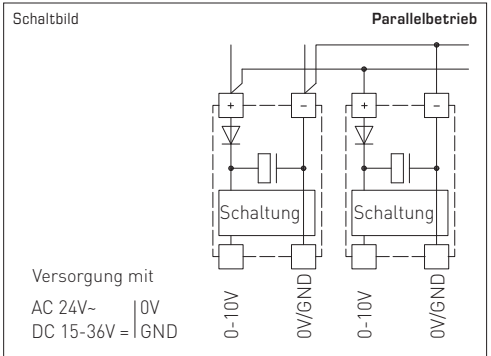
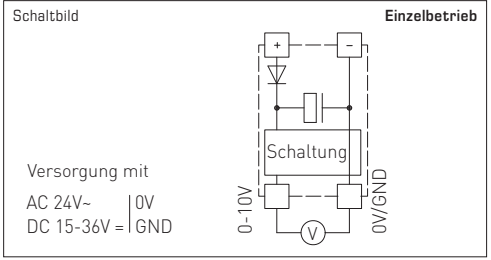

Temperaturtabelle
MB: -20...+80°C

°C	U _A [V]	I _A [mA]
-20	0,0	4,0
-15	0,5	4,8
-10	1,0	5,6
-5	1,5	6,4
0	2,0	7,2
5	2,5	8,0
10	3,0	8,8
15	3,5	9,6
20	4,0	10,4
25	4,5	11,2
30	5,0	12,0
35	5,5	12,8
40	6,0	13,6
45	6,5	14,4
50	7,0	15,2
55	7,5	16,0
60	8,0	16,8
65	8,5	17,6
70	9,0	18,4
75	9,5	19,2
80	10,0	20,0

Temperaturtabelle
MB: -20...+50°C

°C	U _A [V]	I _A [mA]
-20	0,0	4,0
-15	0,7	5,1
-10	1,4	6,3
-5	2,1	7,4
0	2,9	8,6
5	3,6	9,7
10	4,3	10,9
15	5,0	12,0
20	5,7	13,1
25	6,4	14,3
30	7,1	15,4
35	7,9	16,6
40	8,6	17,7
45	9,3	18,9
50	10,0	20,0

Temperaturtabelle
MB: 0...+50°C

°C	U _A [V]	I _A [mA]
0	0,0	4,0
5	1,0	5,6
10	2,0	7,2
15	3,0	8,8
20	4,0	10,4
25	5,0	12,0
30	6,0	13,6
35	7,0	15,2
40	8,0	16,8
45	9,0	18,4
50	10,0	20,0

Temperaturtabelle
MB: 0...+100°C

°C	U _A [V]	I _A [mA]
0	0,0	4,0
5	0,5	4,8
10	1,0	5,6
15	1,5	6,4
20	2,0	7,2
25	2,5	8,0
30	3,0	8,8
35	3,5	9,6
40	4,0	10,4
45	4,5	11,2
50	5,0	12,0
55	5,5	12,8
60	6,0	13,6
65	6,5	14,4
70	7,0	15,2
75	7,5	16,0
80	8,0	16,8
85	8,5	17,6
90	9,0	18,4
95	9,5	19,2
100	10,0	20,0

Feuchtetabelle
MB: 0...100% RH

% RH	U _A [V]	I _A [mA]
0	0,0	4,0
5	0,5	4,8
10	1,0	5,6
15	1,5	6,4
20	2,0	7,2
25	2,5	8,0
30	3,0	8,8
35	3,5	9,6
40	4,0	10,4
45	4,5	11,2
50	5,0	12,0
55	5,5	12,8
60	6,0	13,6
65	6,5	14,4
70	7,0	15,2
75	7,5	16,0
80	8,0	16,8
85	8,5	17,6
90	9,0	18,4
95	9,5	19,2
100	10,0	20,0

D Wichtige Hinweise

- Dieses Gerät darf nur in schadstofffreier, nicht kondensierender Luft, ohne Über- oder Unterdruck am Sensorelement eingesetzt werden.
- Bei Aussen- und Kanalfühlern schützt der Sinterfilter des Sensorelementes den Feuchtesensor vor eventuellen Staubbelastungen. Dieser Filter sollte bei Verunreinigung / Verschmutzung regelmäßig gewartet werden.
- Staub- und Verunreinigungen verfälschen das Messergebnis und sind zu vermeiden. Geringe Verunreinigungen und Staubablagerungen können mit Druckluft beseitigt werden.
- Das Berühren des Feuchteelementes ist unbedingt zu vermeiden, da dies zu erheblichen Fehlmessungen führt.
- Bei Verunreinigungen empfehlen wir eine werksseitige Reinigung und Neukalibrierung.
- Chemikalien oder andere Reinigungsmittel dürfen unter keinen Umständen auf den Sensor gelangen.
- Die relative Feuchte von 0 ...100% wird durch das Ausgangssignal 0-10 V abgebildet. Der Arbeitsbereich des Gerätes umfasst 10.0 ... 99% RH, ausserhalb dieses Bereiches kann es zu Fehlmessungen bzw. zu erhöhten Abweichungen kommen.
- Beim Anschluss mehrerer Fühler (0-10 V) an eine gemeinsame Spannungsversorgung mit 24 V AC (Wechselspannung) ist auf die Polung zu achten, da sonst die Wechselspannungsquelle kurz geschlossen werden kann.
- Die Spannungsausgänge sind kurzschlussfest, ein Anlegen einer Überspannung oder der Spannungsversorgung am Spannungsausgang zerstört das Gerät.
- Beim Betrieb des Gerätes ausserhalb des Spezifikationsbereiches entfallen alle Garantiansprüche.

Als AGB gelten ausschließlich unsere sowie die gültigen „Allgemeinen Lieferbedingungen für Erzeugnisse und Leistungen der Elektroindustrie“ (ZVEI Bedingungen) zuzüglich der Ergänzungsklausel „Erweiterter Eigentumsvorbehalt“.

Außerdem sind folgende Punkte zu beachten:

- Vor der Installation und Inbetriebnahme ist diese Anleitung zu lesen und die alle darin gemachten Hinweise sind zu beachten!
- Der Anschluss der Geräte darf nur an Sicherheitskleinspannung und im spannungslosen Zustand erfolgen. Um Schäden und Fehler am Gerät (z.B. durch Spannungsinduktion) zu verhindern, sind abgeschirmte Leitungen zu verwenden, eine Parallelverlegung zu stromführenden Leitungen zu vermeiden und die EMV- Richtlinien zu beachten.
- Dieses Gerät ist nur für den angegebenen Verwendungszweck zu nutzen, dabei sind die entsprechenden Sicherheitsvorschriften des VDE, der Länder, ihrer Überwachungsorgane, des TÜV und der örtlichen EVU zu beachten. Der Käufer hat die Einhaltung der Bau- und Sicherheitsbestimmung zu gewährleisten und Gefährdungen aller Art zu vermeiden.
- Für Mängel und Schäden, die durch unsachgemäße Verwendung dieses Gerätes entstehen, werden keinerlei Gewährleistungen und Haftungen übernommen.
- Folgeschäden, welche durch Fehler an diesem Gerät entstehen, sind von der Gewährleistung und Haftung ausgeschlossen.
- Montage und Inbetriebnahme der Geräte darf nur durch Fachpersonal erfolgen.
- Es gelten ausschließlich die technischen Daten und Anschlussbedingungen der zum Gerät gelieferten Montage- und Bedienungsanleitung. Abweichungen zur Katalogdarstellung sind nicht zusätzlich aufgeführt und im Sinne des technischen Fortschritts und der stetigen Verbesserung unserer Produkte möglich.
- Bei Veränderungen der Geräte durch den Anwender entfallen alle Gewährleistungsansprüche.
- Dieses Gerät darf nicht in der Nähe von Wärmequellen (z.B. Heizkörpern) oder deren Wärmestrom eingesetzt werden, eine direkte Sonneneinstrahlung oder Wärmeeinstrahlung durch ähnliche Quellen (starke Leuchte, Halogenstrahler) ist unbedingt zu vermeiden.
- Der Betrieb in der Nähe von Geräten, welche nicht den EMV- Richtlinien entsprechen, kann zur Beeinflussung der Funktionsweise führen.
- Dieses Gerät darf nicht für Überwachungszwecke, welche dem Schutz von Personen gegen Gefährdung oder Verletzung dienen und nicht als Not-Aus-Schalter an Anlagen und Maschinen oder vergleichbare sicherheitsrelevante Aufgaben verwendet werden.
- Die Gehäuse- und Gehäusezubehörmäße können geringe Toleranzen zu den Angaben dieser Anleitung aufweisen.
- Veränderungen dieser Unterlagen sind nicht gestattet.
- Reklamationen werden nur vollständig in Originalverpackung angenommen.

Hinweise zur Inbetriebnahme:

Dieses Gerät wurde unter genormten Bedingungen kalibriert, abgeglichen und geprüft. Bei Betrieb unter abweichenden Bedingungen empfehlen wir Vorort eine manuelle Justage erstmals bei Inbetriebnahme sowie anschließend in regelmäßigen Abständen vorzunehmen.

Eine Inbetriebnahme ist zwingend durchzuführen und darf nur von Fachpersonal vorgenommen werden!

Vor der Montage und Inbetriebnahme ist diese Anleitung zu lesen und die alle darin gemachten Hinweise sind zu beachten!

Condensation-protected on-wall sensor **HYGRASREG® AFTF-35** with active and switching output, housing made of impact-resistant plastic with quick-locking screws, cable gland, plastic sinter filter (replaceable), optionally with/without display, for detecting relative humidity (0...100 % RH) and temperature (4 switchable measuring ranges, max. 0...+100 °C / +32...+212 °F) as well as for determining various parameters of humidity measurement technology. The measuring transducer converts the measured variables into a standard signal of 0-10V or 4...20mA.

The unit is specially designed for use in the **high humidity range** (95...99 %RH). A long-term stable, **digital humidity and temperature sensor** is used. Overttemperature prevents or hinders dew formation on the humidity sensor. A second, separate temperature measuring element is used to determine the actual relative humidity of the ambient air. The following measured variables are calculated internally from these parameters and are retrievable via output **OUT3**: absolute humidity, mixing ratio, dew point and wet bulb temperature (can be changed via DIP switch).

The sensor is used in medical technology, refrigeration technology, control technology, air conditioning and clean room technology. The sensor is factory-calibrated; an environmental precision adjustment by an expert is possible.

TECHNICAL DATA	
Power supply:	24 V AC/DC (± 10 %)
Working resistance:	> 100 kOhm for U variant; 100...500 Ohm for I variant
Power consumption:	typically < 6 W at 24 V DC, peak current 200 mA
Measured variables:	relative humidity [%RH], temperature [°C]
Parameters:	absolute humidity [g/m ³], mixture ratio [g/kg], dew point [°C], wet bulb temperature [°C]
Outputs:	3 active outputs (0-10V or 4...20 mA) 1 changeover contact
Sensor:	digital humidity sensor with integrated temperature sensor , low hysteresis, high long-term stability, with condensation protection through heating function (plus a second, separate temperature measuring element)
Sensor protection:	plastic sinter filter, Ø 16 mm / 0.63 in, L = 35 mm / 1.38 in, exchangeable (optional metal sinter filter, Ø 16 mm / 0.63 in, L = 32 mm / 1.26 in)
HUMIDITY	
Measuring range, humidity:	0...100 %RH
Accuracy in humidity:	typically ± 3.0 % (30...70 %RH) at +25 °C / +77 °F, otherwise ± 3.5 % (deviations of alternative parameters result from deviations from humidity and temperature.)
Output humidity:	0-10V for U variant; 4...20 mA for I variant
TEMPERATURE	
Temperature measuring range:	Multi-range switching with 4 switchable measuring ranges (see table) 0...+50 °C / +32...+122 °F (default); -20...+50 °C / -4...+122 °F; -20...+80 °C / -4...+176 °F; 0...+100 °C / 32...+212 °F
Accuracy in temperature:	typically ± 0.5 K at +25 °C / +77 °F
Temperature output:	0-10V for U variant; 4...20 mA for I variant
Long-term stability:	± 1 % per year
Response time (t90):	< 60 s
Warm-up time:	< 10 min
Electrical connection:	0.14 - 1.5 mm ² / 26-16 AWG, via terminal screws
Cable connection:	cable gland , plastic (M 16 x 1.5; with strain relief, exchangeable, max. inner diameter 10.4 mm / 0.41 in)
Housing:	plastic, UV-resistant, material polyamide, 30 % glass-globe reinforced, with quick-locking screws (slotted / Phillips head combination), colour traffic white (similar to RAL 9016), housing cover for display is transparent!
Housing dimensions:	126 x 90 x 50 mm / 4.96 x 3.54 x 1.97 in (Tyr 2)
Protective tube:	made of stainless steel V2A (1.4301), Ø 16 mm / 0.63 in, NL = 55 mm / 2.17 in (combined humidity and temperature measuring element) and of stainless steel V4A (1.4571), Ø 6 mm / 0.24 in, NL = 65 mm / 2.56 in (second, separate temperature measuring element)
Process connection:	via screws
Ambient temperature:	storage -20...+50 °C / -4...+122 °F; operation -20...+50 °C / -4...+122 °F
Permitted humidity:	< 99 %RH, non-precipitating air free of harmful substances
Protection class:	III (according to EN 60730)
Protection type:	IP 65 (according to EN 60529) housing, IP20 sensor technology
Standards:	CE-conformity according to EMC Directive 2014 / 30 / EU
Optional:	display with illumination , three-line, cutout approx. 70 x 40 mm / 2.75 x 1.57 in (W x H), to display the ACTUAL humidity and ACTUAL temperature and/or selectable parameters

TECHNICAL DATA

(continued)

FUNCTION A constant overtemperature of the humidity sensor makes its dewing considerably more difficult or prevents its formation within the limits of the system.
 A faster reaction speed is achieved in the case of humidity fluctuations, even in the range above 95 % RH. The sensor (combined humidity and temperature measuring element) is heated approx. 3K above the ambient temperature. The actual relative humidity is determined from the measured relative humidity at overtemperature, the chip temperature of the sensor and the ambient temperature (via a second, separate temperature measuring element).

ACCESSORIES see table

Type/ WG01	Measuring Range Humidity	Temperature	Output active	Output switching	Display	Item No.
AFTF-35-I						I variant
AFTF-35-I/W	0...100%RH 0...20 g/m ³ (A) 0...25 g/m ³ (A) 0...20 g/kg (R) 0...25 g/kg (R) 0...+50 °C (D) -20...+50 °C (D) -30...+30 °C (W) -20...+50 °C (W)	0...+50 °C -20...+50 °C -20...+80 °C 0...+100 °C	3x 4...20 mA	1x Changeover contact		1201-714B-1000-000
AFTF-35-I/W LCD	(as above)	(as above)	3x 4...20 mA	1x Changeover contact	■	1201-714B-1200-000
AFTF-35-U						U variant
AFTF-35-U/W	(as above)	(as above)	3x 0-10V	1x Changeover contact		1201-714A-1000-000
AFTF-35-U/W LCD	(as above)	(as above)	3x 0-10V	1x Changeover contact	■	1201-714A-1200-000
Note	Alternative parameters are calculated internally from the measured variables, which are retrievable via the active output OUT3 : absolute humidity, mixing ratio, dew point and wet bulb temperature (can be changed via DIP switch)					
ACCESSORIES						
SF-M	Metal sinter filter, Ø 16 mm / 0.63 in, L = 32 mm / 1.26 in, exchangeable stainless steel V4A (1.4404)					7000-0050-2200-100
WS-03	Weather and sun protection hood , 200 x 180 x 150 mm / 7.87 x 7.10 x 5.91 in, stainless steel V2A (1.4301)					7100-0040-6000-000

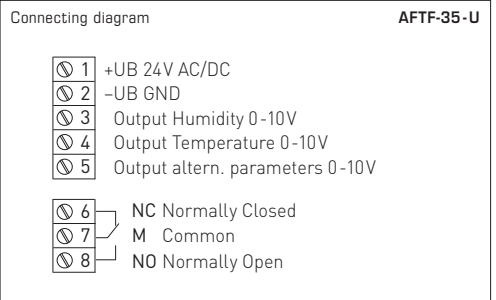
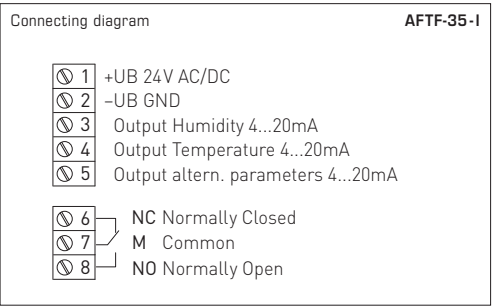
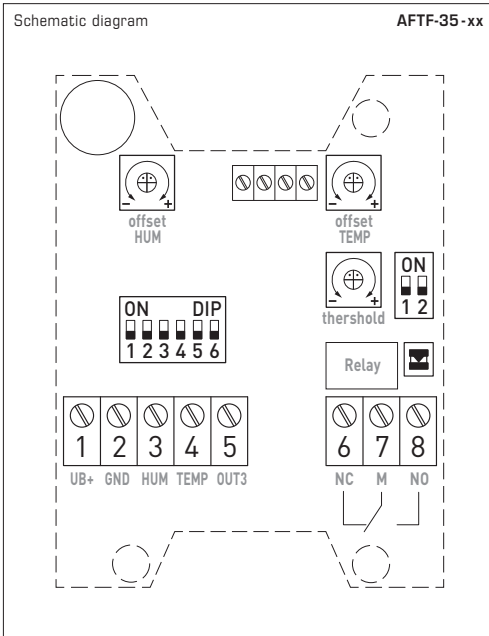

Measuring ranges temperature	DIP 1	DIP 2
0...+50 °C/+32...+122 °F (default)	OFF	OFF
-20...+50 °C/ -4...+122 °F	ON	OFF
-20...+80 °C/ -4...+176 °F	OFF	ON
0...+100 °C/+32...+212 °F	ON	ON



Relay function assignment	DIP 1	DIP 2
inactive (default)	OFF	OFF
Humidity	ON	OFF
Temperature	OFF	ON
alternative parameters	ON	ON

Measuring ranges alternative parameters	DIP 3	DIP 4	DIP 5
(A) 0...20 g/m ³ (default)	OFF	OFF	OFF
(A) 0...25 g/m ³	ON	OFF	OFF
(R) 0...20 g/kg	OFF	ON	OFF
(R) 0...25 g/kg	ON	ON	OFF
(D) 0...+50 °C/+32...+122 °F	OFF	OFF	ON
(D) -20...+50 °C/ -4...+122 °F	ON	OFF	ON
(W) -30...+30 °C/-22... +86 °F	OFF	ON	ON
(W) -20...+50 °C/ -4...+122 °F	ON	ON	ON

(A) = absolute humidity [g/m³]
 (R) = mixture ratio [g/kg]
 (D) = dew point [°C]
 (W) = wet bulb temperature [°C]

Note: For factory service only, it must be set to "OFF" during operation!	DIP 6
Operation (default)	OFF

SUPPLY VOLTAGE:

For operating voltage reverse polarity protection, a one-way rectifier or reverse polarity protection diode is integrated in this device variant. This internal one-way rectifier on AC supply voltage.

The output signal is to be tapped by a measuring instrument. The output signal is measured here against zero potential (0V) of the input voltage!

When this device is operated on **DC supply voltage**, the operating voltage input UB+ is to be used for 15...36V DC supply and UB- or GND for ground wire!

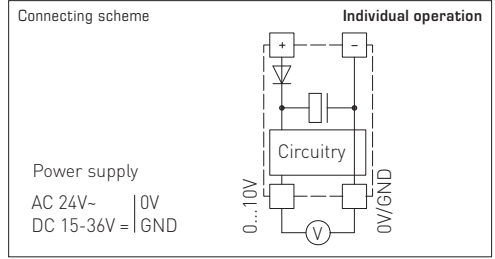

When several devices are supplied by one 24V **AC voltage supply**, it is to be ensured that all "positive" operating voltage input terminals (+) of the field devices are connected with each other and all "negative" operating voltage input terminals (-) (= reference potential) are connected together (in-phase connection of field devices). All outputs of field devices must be referenced to the same potential!

In case of reversed polarity at one field device, a supply voltage short-circuit would be caused by that device. The consequential short-circuit current flowing through this field device may cause damage to it.

Therefore, pay attention to correct wiring!

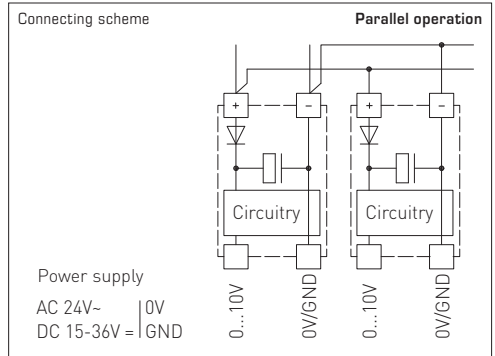

Temperature table

MR: -20...+80 °C
MR: -4...+176 °F

°C	U _A [V]	I _A [mA]	°F
-20	0.0	4.0	-4
-15	0.5	4.8	5
-10	1.0	5.6	14
-5	1.5	6.4	23
0	2.0	7.2	32
5	2.5	8.0	41
10	3.0	8.8	50
15	3.5	9.6	59
20	4.0	10.4	68
25	4.5	11.2	77
30	5.0	12.0	86
35	5.5	12.8	95
40	6.0	13.6	104
45	6.5	14.4	113
50	7.0	15.2	122
55	7.5	16.0	131
60	8.0	16.8	140
65	8.5	17.6	149
70	9.0	18.4	158
75	9.5	19.2	167
80	10.0	20.0	176

Temperature table

MR: -20...+50 °C
MR: -4...+122 °F

°C	U _A [V]	I _A [mA]	°F
-20	0.0	4.0	-4
-15	0.7	5.1	5
-10	1.4	6.3	14
-5	2.1	7.4	23
0	2.9	8.6	32
5	3.6	9.7	41
10	4.3	10.9	50
15	5.0	12.0	59
20	5.7	13.1	68
25	6.4	14.3	77
30	7.1	15.4	86
35	7.9	16.6	95
40	8.6	17.7	104
45	9.3	18.9	113
50	10.0	20.0	122

Temperature table

MR: 0...+50 °C
MR: +32...+122 °F

°C	U _A [V]	I _A [mA]	°F
0	0.0	4.0	32
5	1.0	5.6	41
10	2.0	7.2	50
15	3.0	8.8	59
20	4.0	10.4	68
25	5.0	12.0	77
30	6.0	13.6	86
35	7.0	15.2	95
40	8.0	16.8	104
45	9.0	18.4	113
50	10.0	20.0	122

Temperature table

MR: 0...+100 °C
MR: +32...+302 °F

°C	U _A [V]	I _A [mA]	°F
0	0.0	4.0	32
5	0.5	4.8	41
10	1.0	5.6	50
15	1.5	6.4	59
20	2.0	7.2	68
25	2.5	8.0	77
30	3.0	8.8	86
35	3.5	9.6	95
40	4.0	10.4	104
45	4.5	11.2	113
50	5.0	12.0	122
55	5.5	12.8	131
60	6.0	13.6	140
65	6.5	14.4	149
70	7.0	15.2	158
75	7.5	16.0	167
80	8.0	16.8	176
85	8.5	17.6	185
90	9.0	18.4	194
95	9.5	19.2	203
100	10.0	20.0	212

Humidity table

MR: 0...100% RH

% RH	U _A [V]	I _A [mA]
0	0.0	4.0
5	0.5	4.8
10	1.0	5.6
15	1.5	6.4
20	2.0	7.2
25	2.5	8.0
30	3.0	8.8
35	3.5	9.6
40	4.0	10.4
45	4.5	11.2
50	5.0	12.0
55	5.5	12.8
60	6.0	13.6
65	6.5	14.4
70	7.0	15.2
75	7.5	16.0
80	8.0	16.8
85	8.5	17.6
90	9.0	18.4
95	9.5	19.2
100	10.0	20.0

- This unit must only be used in non-precipitating air without positive or negative pressure at the sensor element.
- With outdoor and duct sensors, the sinter filter of the sensor element protects the humidity sensor against potential dust exposure. In case of contamination/soiling, this filter should be cleaned on a regular basis.
- Dust and contamination distort measurement results and are to be avoided. Small amounts of contamination and dust deposits can be removed using compressed air.
- Touching the humidity element must be avoided under any circumstances, since this would result in serious measuring errors.
- In case of contamination, we recommend cleaning and recalibration in the factory.
- Under no circumstances should the sensor come into contact with chemicals or other cleaning agents.
- The relative humidity of 0 ...100 % is represented by the output signal of 0 - 10 V. The operating range of the unit covers 10.0... 99 % RH, ; faulty measurements or increased deviations may occur outside that range.
- When several sensors (0 - 10 V) are connected to one voltage supply of 24 V AC (alternating voltage), the correct polarity must be ensured as otherwise the alternating voltage source may be short-circuited.
- The voltage outputs are short-circuit proof; applying overvoltage or voltage supply to the voltage output will destroy the unit.
- If this unit is operated outside the specified range, all warranty claims are forfeited.

Our "General Terms and Conditions for Business" together with the "General Conditions for the Supply of Products and Services of the Electrical and Electronics Industry" (ZVEI conditions) including supplementary clause "Extended Retention of Title" apply as the exclusive terms and conditions.

In addition, the following points are to be observed:

- These instructions must be read before installation and putting in operation and all notes provided therein are to be regarded!
- Devices must only be connected to safety extra-low voltage and under dead-voltage condition. To avoid damages and errors at the device (e.g. by voltage induction) shielded cables are to be used, laying parallel with current-carrying lines is to be avoided, and EMC directives are to be observed.
- This device shall only be used for its intended purpose. Respective safety regulations issued by the VDE, the states, their control authorities, the TÜV and the local energy supply company must be observed. The purchaser has to adhere to the building and safety regulations and has to prevent perils of any kind.
- No warranties or liabilities will be assumed for defects and damages arising from improper use of this device.
- Consequential damages caused by a fault in this device are excluded from warranty or liability.
- These devices must be installed and commissioned by authorised specialists.
- The technical data and connecting conditions of the mounting and operating instructions delivered together with the device are exclusively valid. Deviations from the catalogue representation are not explicitly mentioned and are possible in terms of technical progress and continuous improvement of our products.
- In case of any modifications made by the user, all warranty claims are forfeited.
- This device must not be installed close to heat sources (e.g. radiators) or be exposed to their heat flow. Direct sun irradiation or heat irradiation by similar sources (powerful lamps, halogen spotlights) must absolutely be avoided.
- Operating this device close to other devices that do not comply with EMC directives may influence functionality.
- This device must not be used for monitoring applications, which serve the purpose of protecting persons against hazards or injury, or as an EMERGENCY STOP switch for systems or machinery, or for any other similar safety-relevant purposes.
- Dimensions of housings or housing accessories may show slight tolerances on the specifications provided in these instructions.
- Modifications of these records are not permitted.
- In case of a complaint, only complete devices returned in original packing will be accepted.

Notes on commissioning:

This device was calibrated, adjusted and tested under standardised conditions. When operating under deviating conditions, we recommend performing an initial manual adjustment on-site during commissioning and subsequently at regular intervals.

Commissioning is mandatory and may only be performed by qualified personnel!

These instructions must be read before installation and commissioning and all notes provided therein are to be regarded!

Sonde en saillie protégée contre la condensation **HYGRASREG® AFTF-35** avec sortie active et en tout ou rien, avec boîtier en plastique résistante aux chocs et vis de fermeture rapide, presse-étoupe, filtre fritté en plastique (remplaçable), au choix avec/sans écran, pour détecter l'humidité relative (0...100 %RH) et la température (4 plages de mesure commutables, max. 0...+100 °C) et pour déterminer divers paramètres caractéristiques de la technique de mesure de l'humidité. Le convertisseur de mesure convertit les grandeurs de mesure en un signal normalisé de 0...10 V ou de 4...20 mA.

L'appareil est spécialement conçu pour une utilisation dans une **plage d'humidité élevée** (95...99 %RH). Un capteur **numérique d'humidité et de température**, stable à long terme, est utilisé. La surchauffe empêche ou complique la formation de condensation sur le capteur d'humidité. L'humidité relative réelle de l'air ambiant est déterminée à l'aide d'un deuxième élément de mesure de la température séparé. Les paramètres suivants, consultables sur la sortie **OUT3**, sont calculés en interne à partir ces grandeurs de mesure : humidité absolue, rapport de mélange et température de bulbe humide (commutable via un interrupteur DIP).

La sonde est utilisée dans la technique médicale, la technique frigorifique, la technique de régulation, la technique de climatisation et de salles blanches. La sonde est étalonnée d'usine et peut être ajustée plus précisément à son environnement par un professionnel.

CARACTÉRISTIQUES TECHNIQUES

Alimentation en tension :	24 V AC/CC (± 10 %)
Charge :	> 100 kOhm pour la variante U ; 100...500 Ohm pour la variante I
Puissance absorbée :	typique < 6 W pour 24 V CC, pointe de courant 200 mA
Grandeurs de mesure :	humidité relative (%RH), température (°C)
Paramètres :	humidité absolue (g/m³), rapport de mélange (g/kg), point de rosée (°C), température de bulbe humide (°C)
Sorties :	3 sorties actives (0...10 V ou 4...20 mA) 1 inverseur
Capteur :	capteur d'humidité numérique avec capteur de température intégré , petite hystérésis, haute stabilité à long terme, avec protection contre la condensation grâce à la fonction de chauffage (plus un deuxième élément de mesure de la température séparé)
Protection de capteur :	filtre fritté en plastique , Ø 16 mm, L = 35 mm, remplaçable (en option filtre fritté en métal , Ø 16 mm, L = 32 mm)
HUMIDITÉ	
Plage de mesure humidité :	0...100 % RH
Précision humidité :	typique ± 3,0 % (30...70 % RH) à +25 °C, sinon ± 3,5 % (L'écart des paramètres alternatifs résulte des écarts de l'humidité et de la température.)
Sortie humidité :	0-10 V pour variante U ; 4...20 mA pour variante I
TEMPÉRATURE	
Plage de mesure température :	commutation multi-gamme avec 4 plages de mesure commutables (voir tableau) 0...+50 °C (par défaut) ; -20...+50 °C ; -20...+80 °C ; 0...+100 °C
Précision température :	typique ± 0,5 K à +25 °C
Sortie température :	0-10 V pour variante U ; 4...20 mA pour variante I
Stabilité à long terme :	± 1 % par an
Temps de réponse (t90) :	< 60 s
Temps de démarrage :	< 10 min
Raccordement électrique :	0,14 - 1,5 mm², par bornes à vis
Raccordement de câble :	presse-étoupe en plastique (M 16 x 1,5 ; avec décharge de traction, remplaçable, diamètre intérieur max. 10,4 mm)
Boîtier :	plastique, résistant aux UV, matière polyamide, renforcé de billes de verre à 30%, avec vis de fermeture rapide (association fente/fente en croix), couleur blanc signalisation (similaire à RAL 9016), le couvercle de l'écran est transparent !
Dimensions du boîtier :	126 x 90 x 50 mm (Tyr 2)
Tube de protection :	en acier inox V2A (1.4301), Ø 16 mm, NL = 55 mm (élément de mesure combiné de l'humidité et de la température) et en acier inox V4A (1.4571), Ø 6 mm, NL = 65 mm (un deuxième élément de mesure de la température séparé)
Raccordement process :	par vis
Température ambiante :	stockage -20...+50 °C; fonctionnement -20...+50 °C
Humidité de l'air admissible :	< 99 %RH, air non pollué sans condensation
Classe de protection :	III (selon EN 60730)
Type de protection :	boîtier IP65 (selon EN 60 529), capteurs IP20
Normes :	conformité CE selon Directive « CEM » 2014 / 30 / EU
En option :	écran avec rétro-éclairage , à trois lignes, découpe env. 70 x 40 mm (l x h), pour l'affichage de l'humidité et de la température réelles et/ou d'autres paramètres sélectionnables

CARACTÉRISTIQUES TECHNIQUES

[Suite]

FONCTION

Une surchauffe constante de la sonde d'humidité rend la formation de condensation beaucoup plus difficile et peut même l'empêcher dans les limites du système.
On obtient une vitesse de réaction plus rapide en cas de variations d'humidité, même dans une plage supérieure à 95%RH. Le capteur (élément de mesure combiné de l'humidité et de la température) est chauffé à environ 3 K au-dessus de la température ambiante. L'humidité relative réelle est déterminée à partir de l'humidité relative mesurée en cas de surchauffe, de la température de la puce du capteur et de la température ambiante (via un deuxième élément de mesure de la température séparé).

ACCESSOIRES

voir tableau

Type/ WG01	plage de mesure humidité	température	sortie active	sortie en tout ou rien	écran	référence
						variante I
AFTF-35-I	0...100%RH 0...20 g/m ³ (A) 0...25 g/m ³ (A) 0...20 g/kg (R) 0...25 g/kg (R) 0...+50 °C (D) -20...+50 °C (D) -30...+30 °C (W) -20...+50 °C (W)	0...+50 °C -20...+50 °C -20...+80 °C 0...+100 °C	3x 4...20 mA	1x inverseur		1201-714B-1000-000
AFTF-35-I/W LCD	(comme plus haut)	(comme plus haut)	3x 4...20 mA	1x inverseur	■	1201-714B-1200-000
						variante U
AFTF-35-U	(comme plus haut)	(comme plus haut)	3x 0-10V	1x inverseur		1201-714A-1000-000
AFTF-35-U/W LCD	(comme plus haut)	(comme plus haut)	3x 0-10V	1x inverseur	■	1201-714A-1200-000
Remarque	des paramètres alternatifs sont calculés en interne à partir des grandeurs de mesure et peuvent être appelés via la sortie active OUT3 : humidité absolue, rapport de mélange, point de rosée et température de bulbe humide (modifiable par un commutateur DIP)					
ACCESSOIRES						
SF-M	filtre fritté en métal, Ø 16 mm, L = 32 mm, remplaçable, en acier inox V4A(1.4404)					7000-0050-2200-100
WS-03	protection contre les intempéries et le soleil, 200 x 180 x 150 mm, en acier inox V2A (1.4301)					7100-0040-6000-000



Schéma de raccordement

- ① +UB 24V AC/DC
- ② -UB GND
- ③ Output Humidity 4...20mA
- ④ Output Temperature 4...20mA
- ⑤ Output altern. parameters 4...20mA
- ⑥ NC Normally Closed
- ⑦ M Common
- ⑧ NO Normally Open

Schéma de raccordement

- ① +UB 24V AC/DC
- ② -UB GND
- ③ Output Humidity 0-10V
- ④ Output Temperature 0-10V
- ⑤ Output altern. parameters 0-10V
- ⑥ NC Normally Closed
- ⑦ M Common
- ⑧ NO Normally Open

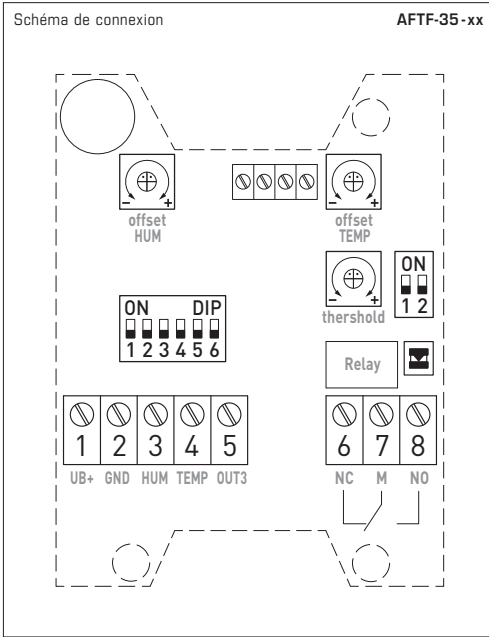

Plages de mesure Température	DIP 1	DIP 2
0...+50 °C (default)	OFF	OFF
-20...+50 °C	ON	OFF
-20...+80 °C	OFF	ON
0...+100 °C	ON	ON

Plages de mesure Paramètres alternatifs	DIP 3	DIP 4	DIP 5
(A) 0...20 g/m ³ (default)	OFF	OFF	OFF
(A) 0...25 g/m ³	ON	OFF	OFF
(R) 0...20 g/kg	OFF	ON	OFF
(R) 0...25 g/kg	ON	ON	OFF
(D) 0...+50 °C	OFF	OFF	ON
(D) -20...+50 °C	ON	OFF	ON
(W) -30...+30 °C	OFF	ON	ON
(W) -20...+50 °C	ON	ON	ON

(A) = Humidité absolue [g/m³]
 (R) = Rapport de mélange [g/kg]
 (D) = Point de rosée [°C]
 (W) = Température de bulbe humide [°C]

Remarque : uniquement pour le service en usine, doit être réglé sur « OFF » pendant le fonctionnement !	DIP 6
Fonctionnement (default)	OFF



Affectation Fonction de relais	DIP 1	DIP 2
inactif (default)	OFF	OFF
Humidité	ON	OFF
Température	OFF	ON
Paramètres alternatifs	ON	ON

F Montage et mise en service

TENSION D'ALIMENTATION :

Cette variante d'appareil est dotée d'une protection contre l'inversion de polarité, c'-à-d. elle comprend un redressement demi-onde (diode de redressement). Grâce à cette diode de redressement intégrée, les appareils 0-10V peuvent également être alimentés en courant alternatif.

Le signal de sortie doit être prélevé avec un appareil de mesure. Ce faisant, le signal de sortie est mesuré par rapport au potentiel zéro (0V) de la tension d'entrée !

Si cet appareil est **alimenté en courant continu**, il faut utiliser l'entrée de tension de service UB+ pour l'alimentation en 15...36V cc et UB- ou GND comme câble de masse!

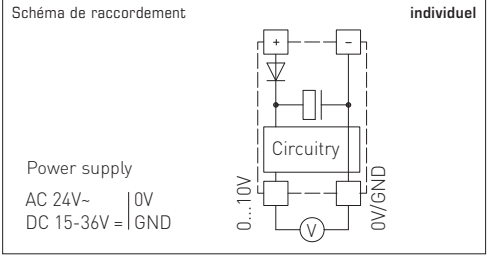

Si plusieurs appareils sont **alimentés en 24V ca**, il faut veiller à ce que toutes les entrées de tension « positives » (+) des appareils de terrain soient reliées entre elles de même que toutes les entrées de tension « négatives » (-) = potentiel de référence soient reliées entre elles (les appareils de terrain doivent être branchés en phase). Toutes les sorties d'appareil de terrain doivent se référer au même potentiel!

Une inversion de la polarisation de la tension d'alimentation sur un des appareils de terrain provoquerait un court-circuit. Le courant de court-circuit passant par cet appareil de terrain peut endommager cet appareil.

Veillez donc au raccordement correct des fils!



Tableau de température
PM : -20...+80°C

°C	U _A [V]	I _A [mA]
-20	0,0	4,0
-15	0,5	4,8
-10	1,0	5,6
-5	1,5	6,4
0	2,0	7,2
5	2,5	8,0
10	3,0	8,8
15	3,5	9,6
20	4,0	10,4
25	4,5	11,2
30	5,0	12,0
35	5,5	12,8
40	6,0	13,6
45	6,5	14,4
50	7,0	15,2
55	7,5	16,0
60	8,0	16,8
65	8,5	17,6
70	9,0	18,4
75	9,5	19,2
80	10,0	20,0

Tableau de température
PM : -20...+50°C

°C	U _A [V]	I _A [mA]
-20	0,0	4,0
-15	0,7	5,1
-10	1,4	6,3
-5	2,1	7,4
0	2,9	8,6
5	3,6	9,7
10	4,3	10,9
15	5,0	12,0
20	5,7	13,1
25	6,4	14,3
30	7,1	15,4
35	7,9	16,6
40	8,6	17,7
45	9,3	18,9
50	10,0	20,0

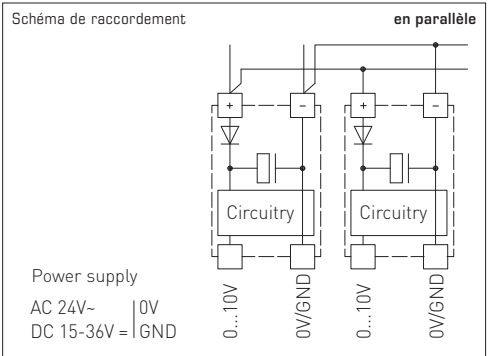
Tableau de température
PM : 0...+50°C

°C	U _A [V]	I _A [mA]
0	0,0	4,0
5	1,0	5,6
10	2,0	7,2
15	3,0	8,8
20	4,0	10,4
25	5,0	12,0
30	6,0	13,6
35	7,0	15,2
40	8,0	16,8
45	9,0	18,4
50	10,0	20,0

Tableau de température
PM : 0...+100°C

°C	U _A [V]	I _A [mA]
0	0,0	4,0
5	0,5	4,8
10	1,0	5,6
15	1,5	6,4
20	2,0	7,2
25	2,5	8,0
30	3,0	8,8
35	3,5	9,6
40	4,0	10,4
45	4,5	11,2
50	5,0	12,0
55	5,5	12,8
60	6,0	13,6
65	6,5	14,4
70	7,0	15,2
75	7,5	16,0
80	8,0	16,8
85	8,5	17,6
90	9,0	18,4
95	9,5	19,2
100	10,0	20,0

Tableau d'humidité
PM : 0...100% RH

% RH	U _A [V]	I _A [mA]
0	0,0	4,0
5	0,5	4,8
10	1,0	5,6
15	1,5	6,4
20	2,0	7,2
25	2,5	8,0
30	3,0	8,8
35	3,5	9,6
40	4,0	10,4
45	4,5	11,2
50	5,0	12,0
55	5,5	12,8
60	6,0	13,6
65	6,5	14,4
70	7,0	15,2
75	7,5	16,0
80	8,0	16,8
85	8,5	17,6
90	9,0	18,4
95	9,5	19,2
100	10,0	20,0

F Généralités

- Cet appareil ne doit être utilisé que dans un air non pollué, sans risque de condensation, sans risque de surpression ou dépression sur l'élément capteur.
- Dans le cas des sondes extérieures et des sondes de mesure pour montage en gaine, le filtre fritté de l'élément capteur protège la sonde d'humidité contre la pénétration des particules de poussières. Il est conseillé de nettoyer le filtre régulièrement des impuretés.
- Éviter la présence de poussières et d'impuretés, puisqu'elles altèrent le résultat de mesure. De faibles quantités d'impuretés et de poussières déposées peuvent être éliminées par soufflage à l'air comprimé.
- Éviter impérativement de toucher le capteur d'humidité, car cela entraîne de graves erreurs de mesure.
- En cas de salissures, il est conseillé de procéder à un nettoyage en usine et de l'étalonner à nouveau.
- En aucun cas le capteur ne doit entrer en contact avec des produits chimiques ou d'autres détergents.
- L'humidité relative de 0...100 % est représentée par le signal de sortie de 0 à 10 V. La plage de service de l'appareil va de 10,0...99 % HR, une utilisation en dehors de cette plage peut entraîner des mesures erronées ou des incertitudes de mesure plus élevées.
- Si plusieurs sondes (0-10 V) sont connectées à une seule source d'alimentation en courant alternatif 24 V, il faut respecter la polarisation, car sinon la source de tension alternative peut être mise en court-circuit.
- Les sorties en tension sont protégées contre les courts-circuits, l'application d'une surtension ou l'application de la tension d'alimentation à la sortie en tension causera la destruction de l'appareil.
- Nous déclinons toute garantie dans le cas où l'appareil serait utilisé en dehors de la plage des spécifications.

Seules les CGV de la société S+S, les « Conditions générales de livraison du ZVEI pour produits et prestations de l'industrie électronique » ainsi que la clause complémentaire « Réserve de propriété étendue » s'appliquent à toutes les relations commerciales entre la société S+S et ses clients.

Il convient en outre de respecter les points suivants :

- Avant de procéder à toute installation et à la mise en service, veuillez lire attentivement la présente notice et toutes les consignes qui y sont précisées !
- Les raccordements électriques doivent être exécutés HORS TENSION. Ne branchez l'appareil que sur un réseau de très basse tension de sécurité. Pour éviter des endommagements / erreurs sur l'appareil (par ex. dus à une induction de tension parasite), il est conseillé d'utiliser des câbles blindés, ne pas poser les câbles de sondes en parallèle avec des câbles de puissance, les directives CEM sont à respecter.
- Cet appareil ne doit être utilisé que pour l'usage qui est indiqué en respectant les règles de sécurité correspondantes de la VDE, des Länders, de leurs organes de surveillance, du TÜV et des entreprises d'approvisionnement en énergie locales. L'acheteur doit respecter les dispositions relatives à la construction et à la sécurité et doit éviter toutes sortes de risques.
- Nous déclinons toute responsabilité ou garantie pour les défauts et dommages résultant d'une utilisation inappropriée de cet appareil.
- Nous déclinons toute responsabilité ou garantie au titre de tout dommage consécutif provoqué par des erreurs commises sur cet appareil.
- L'installation et la mise en service des appareils doit être effectuée uniquement par du personnel qualifié.
- Seules les données techniques et les conditions de raccordement indiquées sur la notice d'instruction accompagnant l'appareil sont applicables, des différences par rapport à la présentation dans le catalogue ne sont pas mentionnées explicitement et sont possibles suite au progrès technique et à l'amélioration continue de nos produits.
- En cas de modifications des appareils par l'utilisateur, tous droits de garantie ne seront pas reconnus.
- Cet appareil ne doit pas être utilisé à proximité des sources de chaleur (par ex. radiateurs) ou de leurs flux de chaleur, il faut impérativement éviter un ensoleillement direct ou un rayonnement thermique provenant de sources similaires (lampes très puissantes, projecteurs à halogène).
- L'utilisation de l'appareil à proximité d'appareils qui ne sont pas conformes aux directives « CEM » pourra nuire à son mode de fonctionnement.
- Cet appareil ne devra pas être utilisé à des fins de surveillance qui visent à la protection des personnes contre les dangers ou les blessures ni comme interrupteur d'arrêt d'urgence sur des installations ou des machines ni pour des fonctions relatives à la sécurité comparables.
- Il est possible que les dimensions du boîtier et des accessoires du boîtier divergent légèrement des indications données dans cette notice.
- Il est interdit de modifier la présente documentation.
- En cas de réclamation, les appareils ne sont repris que dans leur emballage d'origine et si tous les éléments de l'appareil sont complets.

Consignes de mise en service :

Cet appareil a été étalonné, ajusté et testé dans des conditions normalisées. En cas de fonctionnement dans des conditions différentes, nous recommandons un premier réglage manuel sur site lors de la mise en service et à intervalles réguliers par la suite.

La mise en service ne doit être effectuée que par du personnel qualifié !

Avant de procéder à l'installation et à la mise en service, veuillez lire attentivement la présente notice et toutes les consignes qui y sont précisées !

Защищенный от образования конденсата датчик для открытой установки **HYGRASREG® AFTF-35** с активным и релейным выходом, корпус из ударопрочного пластика с быстрозаворачиваемыми винтами, кабельный ввод, пластиковый печенный фильтр (сменный), на выбор с дисплеем или без дисплея, для измерения относительной влажности (0...100 %) и температуры (4 переключаемых диапазона измерения, макс. 0...+100 °C), а также для определения различных величин, связанных с влажностью. Измерительный преобразователь преобразует измеряемые величины в нормированный сигнал 0–10 В или 4...20 mA.

Прибор специально разработан для работы в **диапазоне повышенной влажности** (95...99 %отн. вл.). В нем используется **цифровой датчик влажности и температуры** с высокой долговременной стабильностью. Нагревание предотвращает или затрудняет образование конденсата на датчике влажности. При помощи второго отдельного чувствительного элемента для измерения температуры определяется фактическая относительная влажность окружающего воздуха. На основе измеренных значений вычисляются следующие величины, которые можно считать через выход **OUT3**: абсолютная влажность, соотношение компонентов смеси, точка росы и температура по влажному термометру (переключение с помощью DIP-переключателя).

Датчик используется в медицинской, холодильной, контрольно-измерительной технике, системах кондиционирования, оборудовании для особо чистых и стерильных помещений. Датчик откалиброван на заводе. Специалист может выполнить точную настройку в зависимости от условий окружающей среды.

ТЕХНИЧЕСКИЕ ДАННЫЕ	
Напряжение питания:	24 В перем./пост. тока (±10 %)
Нагрузка:	> 100 кОм для варианта U; 100...500 Ом для варианта I
Потребляемая мощность:	обычно < 6 Вт при 24 В пост. тока, пиковый ток 200 mA
Измеряемые величины:	относительная влажность [%], температура [°C]
Другие величины:	абсолютная влажность [г/м³], соотношение компонентов смеси (r/кг), точка росы [°C], температура по влажному термометру [°C]
Выходы:	3 активных выхода (0–10 В или 4...20 mA) 1 переключающий контакт
Чувств. эл.:	цифровой датчик влажности со встроенным датчиком температуры , малый гистерезис, высокая долговременная стабильность, с защитой от конденсации благодаря функции нагрева (дополнительно второй, отдельный чувствительный элемент для измерения температуры)
Защита чувств. эл.:	пластиковый печенный фильтр, Ø 16 мм, L = 35 мм, сменный (опционально металлокерамический фильтр, Ø 16 мм, L = 32 мм)
ВЛАЖНОСТЬ	
Диапазон изм. влажности:	0...100% отн. вл.
Точность влажности:	обычно ±3,0% (30...70% отн. вл.) при +25 °C, иначе ±3,5% (Отклонение альтернативных величин вытекает из отклонений значений влажности и температуры.)
Вых. сигнал влажности:	0–10 В для варианта U; 4...20 mA для варианта I
ТЕМПЕРАТУРА	
Диапазон изм. температуры:	переключение между 4 диапазонами (см. таблицу) 0...+50 °C (default); –20...+50 °C; –20...+80 °C; 0...+100 °C
Точность. температура:	обычно ±0,5 K при +25 °C
Вых. сигнал температуры:	0–10 В для варианта U; 4...20 mA для варианта I
Долговр. стабильность:	±1 % в год
Время сраб. (t90):	< 60 с
Время выхода на раб. режим:	< 10 мин
Эл. подключение:	0,14–1,5 мм², с помощью винтовых зажимов
Кабельное соед.:	резьбовой кабельный ввод из пластика (M 16 x 1,5; с разгрузкой от натяжения, сменное исполнение, макс. внутренний диаметр 10,4 мм)
Корпус:	пластик, устойчивый к ультрафиолетовому излучению, полиамид, 30% усиление стеклянными шариками, с быстрозаворачиваемыми винтами (комбинация шлиц / крестовый шлиц), цвет — транспортный белый (аналогичен RAL 9016), крышка дисплея прозрачная!
Размеры корпуса:	126 × 90 × 50 мм (Тур 2)
Защитная трубка:	из нержавеющей стали V2A (1.4301), Ø 16 мм, NL = 55 мм (комбинированный чувствительный элемент для измерения влажности и температуры) и из нержавеющей стали V4A (1.4571), Ø 6 мм, NL = 65 мм (второй, отдельный чувствительный элемент для измерения температуры)
Монтаж/подключ.:	при помощи винтов
Температура окруж. среды:	хранение: –20...+50 °C; эксплуатация: –20...+50 °C
Доп. влажность воздуха:	< 99% отн. вл., без конденсата, без вредных веществ
Класс защиты:	III (согласно стандарту EN 60730)
Степень защиты:	корпус IP65 (согласно EN 60529), чувствительный элемент IP20
Нормы:	соответствие CE согласно Директиве по ЭМС 2014 / 30 / EU
Опционально:	дисплей с подсветкой , трехстрочный, вырез ок. 70 x 40 мм (ширина x высота), для отображения измеренной влажности и температуры и/или выбираемых величин

Продолжение на следующей странице!

ТЕХНИЧЕСКИЕ ДАННЫЕ

(продолжение)

ПРИНЦИП РАБОТЫ Постоянный нагрев датчика влажности в значительной степени затрудняет или предотвращает образование на нем конденсата в пределах системных ограничений. Обеспечивается более быстрая реакция при колебаниях влажности даже в диапазоне выше 95 % отн. вл. Датчик (комбинированный чувствительный элемент для измерения влажности и температуры) нагревается прибл. на 3 К выше температуры окружающей среды. На основе измеренной влажности при повышенной температуре, температуры микросхемы датчика и температуры окружающей среды (с помощью второго, отдельного чувствительного элемента для измерения температуры) определяется фактическая относительная влажность.

ПРИНАДЛЕЖНОСТИ см. таблицу

Тип / WG01	Диапазон измерения влажность	температура	Выход активный	Выход переключающий	Дисплей	Арт. №
AFTF-35-I						Вариант I
AFTF-35-I/W	0...100% отн. вл. 0...20 г/м ³ (A) 0...25 г/м ³ (A) 0...20 г/кг (R) 0...25 г/кг (R) 0...+50 °C (D) -20...+50 °C (D) -30...+30 °C (W) -20...+50 °C (W)	0...+50 °C -20...+50 °C 0...+100 °C	3x 4...20 mA	1x переключающий контакт		1201-714B-1000-000
AFTF-35-I/W LCD	(см. выше)	(см. выше)	3x 4...20 mA	1x переключающий контакт	■	1201-714B-1200-000
AFTF-35-U						Вариант U
AFTF-35-U/W	(см. выше)	(см. выше)	3x 0-10 В	1x переключающий контакт		1201-714A-1000-000
AFTF-35-U/W LCD	(см. выше)	(см. выше)	3x 0-10 В	1x переключающий контакт	■	1201-714A-1200-000
Примечание	На основании измеренных значений рассчитываются альтернативные величины , которые можно считать через выход OUT3 : абсолютная влажность, соотношение компонентов смеси, точка росы и температура по влажному термометру (переключение с помощью DIP-переключателя)					
ПРИНАДЛЕЖНОСТИ						
SF-M	Металлокерамический фильтр, Ø 16 мм, L = 32 мм, сменный, из нержавеющей стали V4A (1.4404)					7000-0050-2200-100
WS-03	Приспособление для защиты от непогоды и солнечных лучей , 200 × 180 × 150 мм, из нержавеющей стали V2A (1.4301)					7100-0040-6000-000

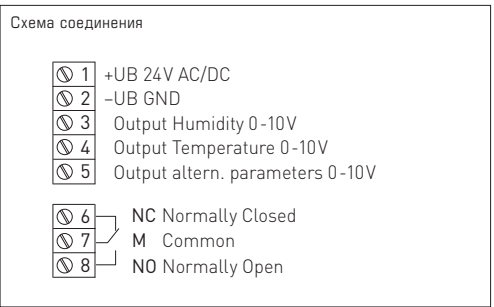
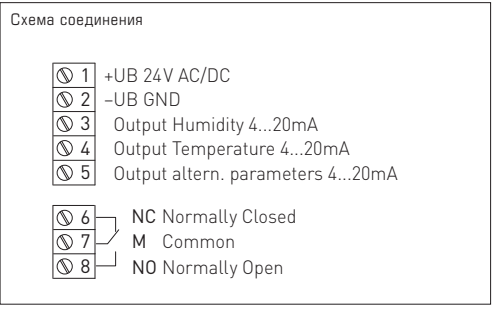
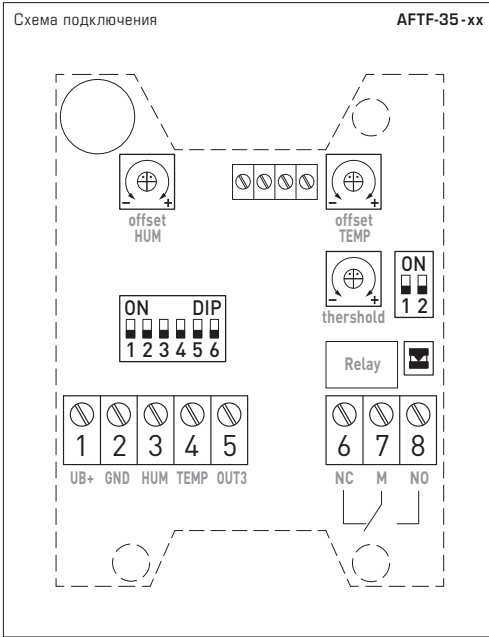

Диапазоны измерения температуры	DIP 1	DIP 2
0...+50 °C (default)	OFF	OFF
-20...+50 °C	ON	OFF
-20...+80 °C	OFF	ON
0...+100 °C	ON	ON

Диапазоны измерения альтернативных величин	DIP 3	DIP 4	DIP 5
(A) 0...20 г/м³ (default)	OFF	OFF	OFF
(A) 0...25 г/м³	ON	OFF	OFF
(R) 0...20 г/кг	OFF	ON	OFF
(R) 0...25 г/кг	ON	ON	OFF
(D) 0...+50 °C	OFF	OFF	ON
(D) -20...+50 °C	ON	OFF	ON
(W) -30...+30 °C	OFF	ON	ON
(W) -20...+50 °C	ON	ON	ON

(A) = абсолютная влажность [г/м³]
 (R) = соотношение компонентов смеси [г/кг]
 (D) = точка росы [°C]
 (W) = температуры по влажному термометру [°C]

Примечание: обслуживание только на заводе, при эксплуатации должно быть в положении OFF!	DIP 6
Эксплуатация (default)	OFF



Присваивание функции реле	DIP 1	DIP 2
неактивно (default)	OFF	OFF
Влажность	ON	OFF
Температура	OFF	ON
Альтернативные величины	ON	ON

НАПРЯЖЕНИЕ ПИТАНИЯ:

В качестве защиты от неправильного подключения рабочего напряжения в данный вариант прибора интегрирован однополупериодный выпрямитель или диод защиты от напряжения обратной полярности. В случае приборов, рассчитанных на напряжение 0 – 10В, этот встроенный выпрямитель допускает также эксплуатацию при питании напряжением переменного тока.

Выходной сигнал следует снимать измерительным прибором. Выходное при этом измеряется относительно нулевого потенциала (0В) входного напряжения!

Если прибор запитывается напряжением **постоянного тока**, следует использовать вход рабочего напряжения UB+ (для питания напряжением 15...36В) и UB- / GND (в качестве корпуса)!

Если для питания нескольких приборов используется напряжение 24 В **переменного тока**, необходимо следить за тем, чтобы все положительные входы рабочего напряжения (+) полевых устройств были соединены друг с другом. Это относится также ко всем отрицательным входам рабочего напряжения (-) = опорного потенциала (синфазное подключение полевых устройств). Все выходы полевых устройств должны относиться к одному потенциалу!

Подключение питающего напряжения одного из полевых устройств с неверной полярностью ведёт к короткому замыканию напряжения питания. Ток короткого замыкания, протекающий через данное устройство, может привести к его повреждению.

Следите за правильностью проводки!

Схема соединения

Одиночное подключение

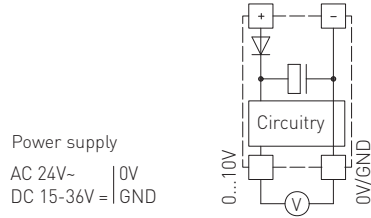

Power supply
AC 24V~ | 0V
DC 15-36V = | GND

Схема соединения

Параллельное подключение

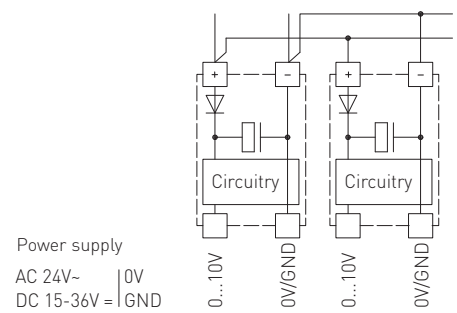

Power supply
AC 24V~ | 0V
DC 15-36V = | GND

Таблица значений температуры

Диап. изм.: -20...+80 °C

°C	U _A [В]	I _A [mA]
-20	0,0	4,0
-15	0,5	4,8
-10	1,0	5,6
-5	1,5	6,4
0	2,0	7,2
5	2,5	8,0
10	3,0	8,8
15	3,5	9,6
20	4,0	10,4
25	4,5	11,2
30	5,0	12,0
35	5,5	12,8
40	6,0	13,6
45	6,5	14,4
50	7,0	15,2
55	7,5	16,0
60	8,0	16,8
65	8,5	17,6
70	9,0	18,4
75	9,5	19,2
80	10,0	20,0

Таблица значений температуры

Диап. изм.: -20...+50 °C

°C	U _A [В]	I _A [mA]
-20	0,0	4,0
-15	0,7	5,1
-10	1,4	6,3
-5	2,1	7,4
0	2,9	8,6
5	3,6	9,7
10	4,3	10,9
15	5,0	12,0
20	5,7	13,1
25	6,4	14,3
30	7,1	15,4
35	7,9	16,6
40	8,6	17,7
45	9,3	18,9
50	10,0	20,0

Таблица значений температуры

Диап. изм.: 0...+50 °C

°C	U _A [В]	I _A [mA]
0	0,0	4,0
5	1,0	5,6
10	2,0	7,2
15	3,0	8,8
20	4,0	10,4
25	5,0	12,0
30	6,0	13,6
35	7,0	15,2
40	8,0	16,8
45	9,0	18,4
50	10,0	20,0

Таблица значений температуры

Диап. изм.: 0...+100 °C

°C	U _A [В]	I _A [mA]
0	0,0	4,0
5	0,5	4,8
10	1,0	5,6
15	1,5	6,4
20	2,0	7,2
25	2,5	8,0
30	3,0	8,8
35	3,5	9,6
40	4,0	10,4
45	4,5	11,2
50	5,0	12,0
55	5,5	12,8
60	6,0	13,6
65	6,5	14,4
70	7,0	15,2
75	7,5	16,0
80	8,0	16,8
85	8,5	17,6
90	9,0	18,4
95	9,5	19,2
100	10,0	20,0

Таблица значений влажности

Диап. изм.: 0...100% отн. вл.

% RH	U _A [В]	I _A [mA]
0	0,0	4,0
5	0,5	4,8
10	1,0	5,6
15	1,5	6,4
20	2,0	7,2
25	2,5	8,0
30	3,0	8,8
35	3,5	9,6
40	4,0	10,4
45	4,5	11,2
50	5,0	12,0
55	5,5	12,8
60	6,0	13,6
65	6,5	14,4
70	7,0	15,2
75	7,5	16,0
80	8,0	16,8
85	8,5	17,6
90	9,0	18,4
95	9,5	19,2
100	10,0	20,0

- Прибор можно использовать только в воздухе без конденсата и вредных веществ, без повышенного или пониженного давления возле чувствительного элемента.
- В датчиках для наружной и канальной установки печенный фильтр защищает чувствительный элемент датчика влажности от возможного загрязнения. При загрязнении или забивании пылью данный фильтр нуждается в регулярном техническом обслуживании.
- Пыль и загрязнения могут исказить результаты измерения, поэтому их следует избегать. Незначительные загрязнения и отложения пыли могут быть устранены потоком сжатого воздуха.
- Избегать прикосновения к чувствительному элементу, поскольку это приводит к значительным погрешностям измерения.
- При загрязнении рекомендуем выполнить очистку и повторную калибровку на заводе.
- Категорически недопустим контакт чувствительного элемента с химическими реактивами и чистящими средствами.
- Данные об относительной влажности 0...100 % формируются на основании выходного сигнала 0–10 В. Рабочий диапазон прибора составляет 10,0...99 % отн. вл., за пределами этого диапазона возможны ошибочные измерения или увеличение допустимого отклонения.
- При подключении нескольких датчиков (0–10 В) к общему источнику питания (24 В перем. тока) учитывать полярность, так как в противном случае возможно короткое замыкание источника переменного напряжения.
- Потенциальные выходы защищены от короткого замыкания, подача повышенного или питающего напряжения на потенциалный выход выводит прибор из строя.
- При эксплуатации прибора вне рабочего диапазона, указанного в спецификации, гарантийные претензии не принимаются.

В качестве Общих Коммерческих Условий имеют силу исключительно наши Условия, а также действительные «Общие условия поставки продукции и услуг для электрической промышленности» (ZVEI) включая дополнительную статью «Расширенное сохранение прав собственности».

Помимо этого, следует учитывать следующие положения:

- Перед установкой и вводом в эксплуатацию следует прочитать данное руководство; должны быть учтены все приведенные в нем указания!
- Подключение прибора должно осуществляться исключительно к безопасно малому напряжению и в обесточенном состоянии. Во избежание повреждений и отказов (например, вследствие наводок) следует использовать экранированную проводку, избегать параллельной прокладки токоведущих линий и учитывать предписания по электромагнитной совместимости.
- Данный прибор следует применять только по прямому назначению, учитывая при этом соответствующие предписания VDE (союза немецких электротехников), требования, действующие в Вашей стране, инструкции органов технического надзора и местных органов энергоснабжения. Надлежит придерживаться требований строительных норм и правил, а также техники безопасности и избегать угроз безопасности любого рода.
- Мы не несем ответственности за ущерб и повреждения, возникающие вследствие неправильного применения наших устройств.
- Ущерб, возникший вследствие неправильной работы прибора, не подлежит устранению по гарантии.
- Монтаж и ввод в эксплуатацию должны осуществляться только специалистами.
- Действительны исключительно технические данные и условия подключения, приведенные в поставляемых с приборами руководствах по монтажу и эксплуатации. Отклонения от представленных в каталоге характеристик дополнительно не указываются, несмотря на их возможность в силу технического прогресса и постоянного совершенствования нашей продукции.
- В случае модификации приборов потребителем гарантийные обязательства теряют силу.
- Не разрешается использование прибора в непосредственной близости от источников тепла (например, радиаторов отопления) или создаваемых ими тепловых потоков; следует в обязательном порядке избегать попадания прямых солнечных лучей или теплового излучения от аналогичных источников (мощные осветительные приборы, галогенные излучатели).
- Эксплуатация вблизи оборудования, не соответствующего нормам электромагнитной совместимости (EMV), может влиять на работу приборов.
- Недопустимо использование данного прибора в качестве устройства контроля/наблюдения, служащего для защиты людей от травм и угрозы для здоровья/жизни, а также в качестве аварийного выключателя устройств и машин или для аналогичных задач обеспечения безопасности.
- Размеры корпусов и корпусных принадлежностей могут в определенных пределах отличаться от указанных в данном руководстве.
- Изменение документации не допускается.
- В случае рекламаций принимаются исключительно цельные приборы в оригинальной упаковке.

Указания по вводу в эксплуатацию:

Этот прибор был откалиброван, отъюстирован и проверен в стандартных условиях. Во время эксплуатации в других условиях рекомендуется провести ручную юстировку на месте в первый раз при вводе в эксплуатацию и затем на регулярной основе.

Ввод в эксплуатацию обязателен и выполняется только специалистами!

Перед монтажом и вводом в эксплуатацию прочитать данное руководство; должны быть учтены все приведенные в нем указания!

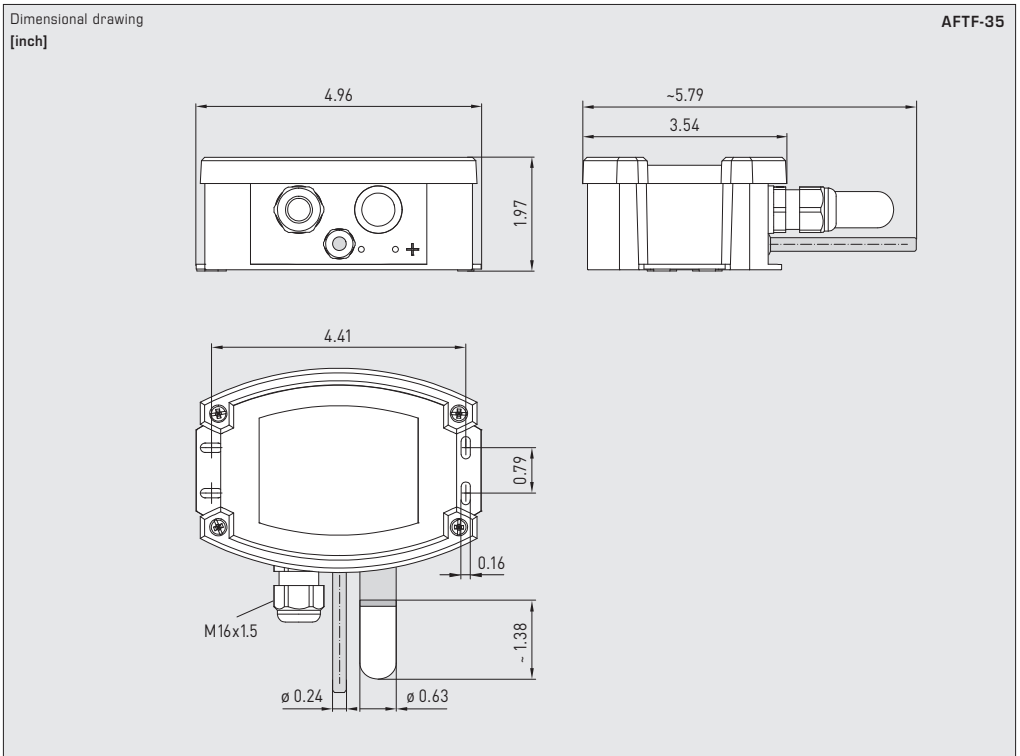

© Copyright by S+S Regeltechnik GmbH

Nachdruck, auch auszugsweise, nur mit Genehmigung der S+S Regeltechnik GmbH.

Reprint in full or in parts requires permission from S+S Regeltechnik GmbH.

La reproduction des textes même partielle est uniquement autorisée après accord de la société S+S Regeltechnik GmbH.

Перепечатка, в том числе в сокращенном виде, разрешается лишь с согласия S+S Regeltechnik GmbH.

Irrtümer und technische Änderungen vorbehalten. Alle Angaben entsprechen unserem Kenntnisstand bei Veröffentlichung. Sie dienen nur zur Information über unsere Produkte und deren Anwendungsmöglichkeiten, bieten jedoch keine Gewähr für bestimmte Produkteigenschaften. Da die Geräte unter verschiedensten Bedingungen und Belastungen eingesetzt werden, die sich unserer Kontrolle entziehen, muss ihre spezifische Eignung vom jeweiligen Käufer bzw. Anwender selbst geprüft werden. Bestehende Schutzrechte sind zu berücksichtigen. Einwandfreie Qualität gewährleisten wir im Rahmen unserer Allgemeinen Lieferbedingungen.

Subject to errors and technical changes. All statements and data herein represent our best knowledge at date of publication. They are only meant to inform about our products and their application potential, but do not imply any warranty as to certain product characteristics. Since the devices are used under a wide range of different conditions and loads beyond our control, their particular suitability must be verified by each customer and/or end user themselves. Existing property rights must be observed. We warrant the faultless quality of our products as stated in our General Terms and Conditions.

Sous réserve d'erreurs et de modifications techniques. Toutes les informations correspondent à l'état de nos connaissances au moment de la publication. Elles servent uniquement à informer sur nos produits et leurs possibilités d'application, mais n'offrent aucune garantie pour certaines caractéristiques du produit. Etant donné que les appareils sont soumis à des conditions et des sollicitations diverses qui sont hors de notre contrôle, leur adéquation spécifique doit être vérifiée par l'acheteur ou l'utilisateur respectif. Tenir compte des droits de propriété existants. Nous garantissons une qualité parfaite dans le cadre de nos conditions générales de livraison.

Возможны ошибки и технические изменения. Все данные соответствуют нашему уровню знаний на момент издания. Они представляют собой информацию о наших изделиях и их возможностях применения, однако они не гарантируют наличие определенных характеристик. Поскольку устройства используются при самых различных условиях и нагрузках, которые мы не можем контролировать, покупатель или пользователь должен сам проверить их пригодность. Соблюдать действующие права на промышленную собственность. Мы гарантируем безупречное качество в рамках наших «Общих условий поставки».

Montageschema
 Mounting diagram
 Schéma de montage
 Схема монтажа

AFTF-35

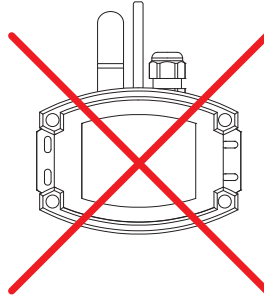
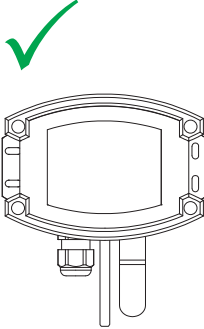

WS-03

Wetter- und Sonnenschutz
 (optional)

Weather and sun protection hood
 (optional)

Protection contre les intempéries
 et le soleil (en option)

Приспособление для защиты от непогоды
 и солнечных лучей (опция)